

TC-21/14S3MC Operating Instruction

Dansk

Deutsch

Español

Français

Italiano

Nederlands

Norsk

Svensk



BACK

FRONT
PAGE

EXIT

Panasonic



TC-21S3MC

TC-14S3MC

Bitte diese Anleitungen vor Gebrauch vollständig durchlesen und für zukünftige Bezugnahme aufbewahren.

Lees deze instructies aandachtig door alvorens u de nieuwe apparatuur in gebruik neemt, en bewaar dit boekje voor toekomstig gebruik.

Si raccomanda di leggere attentamente queste istruzioni prima di usare l'apparecchio, e di conservarle per la successiva consultazione.

Veillez lire ces instructions attentivement avant d'utiliser l'appareil et veillez les conserver pour vous y reporter plus tard.

Por favor, lea estas instrucciones en su totalidad antes de utilizar el televisor y consérvelas para futuras consultas.

Läs den här bruksanvisningen noga innan du använder TV:n. Spara bruksanvisning en för framtida användning.

Vennligst les denne bruksanvisningen nøye og bevar den for senere bruk.

Læs venligst denne betjeningsvejledning igennem, inden De tager apparatet i brug og gem den til senere brug.

Lieber Panasonic-Kunde,
Willkommen in der Kundenfamilie von Panasonic. Wir hoffen, daß Ihr neuer Farbfernseher Ihnen viele Jahre lang Freude bereiten wird. Zum besten Verständnis aller Einrichtungen des Geräts sollten Sie diese Anleitungen vor dessen Inbetriebnahme sorgfältig durchlesen.

WARNUNGEN UND VORSICHTSMASSNAHMEN

- Dieser Fernseher ist für eine Netzspannung von 220 –240 Volt Wechselstrom und einer Netzfrequenz von 50Hz ausgelegt.
- Bitte dieses Fernsehgerät keinem Regen oder sehr hoher Feuchtigkeit aussetzen.
- **ACHTUNG – HOCHSPANNUNG!**
Bitte nicht die Rückwand abnehmen. Im Inneren befinden sich keine Komponenten, die vom Benutzer gewartet werden können.
- Bitte das Gerät nicht direkter Sonneneinstrahlung oder anderen Hitzequellen aussetzen.
- Wenn das Fernsehgerät längere Zeit nicht benutzt wird, den Netzstecker aus der Wandsteckdose ziehen. Zum Herausziehen des Steckers aus der Wandsteckdose bitte nicht an dem Netzkabel, sondern am Stecker selbst ziehen.
- **PFLEGE DES GEHÄUSES UND DER BILDRÖHRE**
Den Netzstecker aus der Wandsteckdose ziehen. Gehäuse und Bildröhre können mit einem weichen, in mildes Reinigungsmittel und Wasser getränktem Tuch gereinigt werden. Bitte keine Lösungen mit Benzol oder Petroleum verwenden. Fernsehgeräte können statische Elektrizität erzeugen. Daher bitte den Bildschirm mit Vorsicht berühren.
- Gute Luftzirkulation ist wesentlich, um eine Beschädigung elektronischer Komponenten zu vermeiden. Wir empfehlen, bei Aufstellen des Fernsehgeräts in einem Fernsehschrank oder auf einem Regal rundherum einen Abstand von 5cm zu lassen.

INSTALLATION UND EINSTELLUNG

1

Stecken Sie den Netzstecker in eine geeignete Netzsteckdose.

2

Drücken Sie den Ein-/Ausschalter auf der Vorderseite des Gerätes, um das Gerät einzuschalten. Tritt eine Stromunterbrechung auf, während das Gerät eingeschaltet ist, schaltet es sich bei Rückkehr des Stroms automatisch wieder ein.
Drücken Sie den Ein-/Ausschalter erneut, um auszuschalten.

Verwendung der Bildschirmanzeigen

Bild- und Toneinstellungen werden mit einer Reihe von Bildschirmanzeigen vorgenommen, die Sie mit der **F**-Taste auf der Vorderseite des Gerätes auswählen.

1 Drücken Sie **F**, um die gewünschte Funktion auszuwählen.

2 Drücken Sie **+** oder **-**, um die Einstellung vorzunehmen.

Abfolge für kombinierte Einstellung

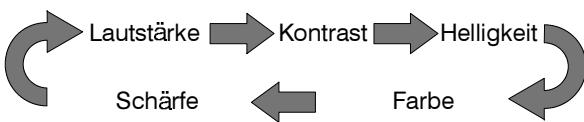

Wenn Sie die **F**-Taste nicht innerhalb von 3 Sekunden nach einer Auswahl drücken, verschwindet die Anzeige.

Wenn Sie die **F**-Taste des Fernsehgerätes erneut drücken, beginnt die Anzeige mit Lautstärke.

Bildschirmanzeige

Cursorleiste

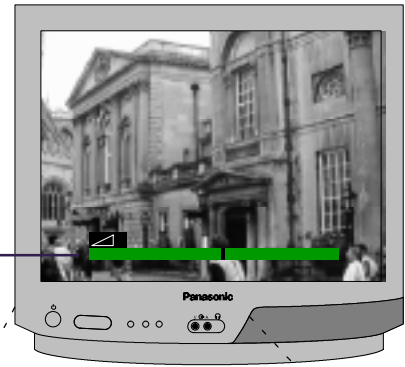

Frontplattenregler

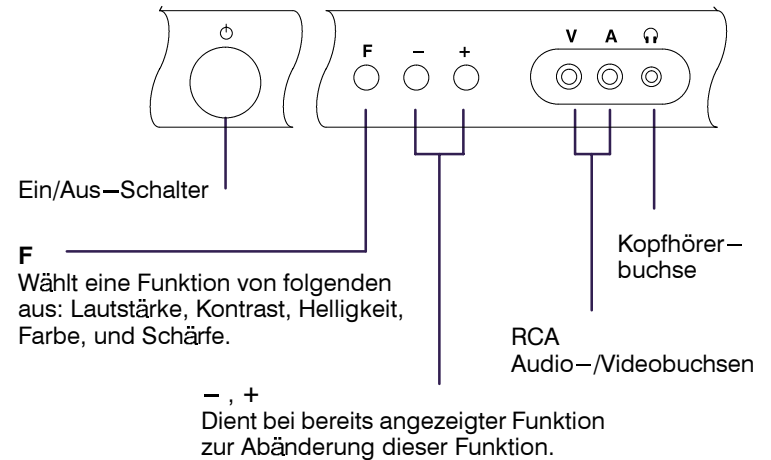

ZUBEHÖR

Folgendes Zubehör steht zur Verfügung

- SCART auf BNC/RCA Adapter TJS8E006

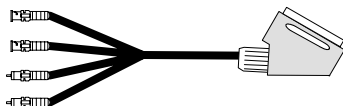

Fernsehgarantie

AUDIO-/VIDEO-ANSCHLÜSSE

AV SCART-Buchse

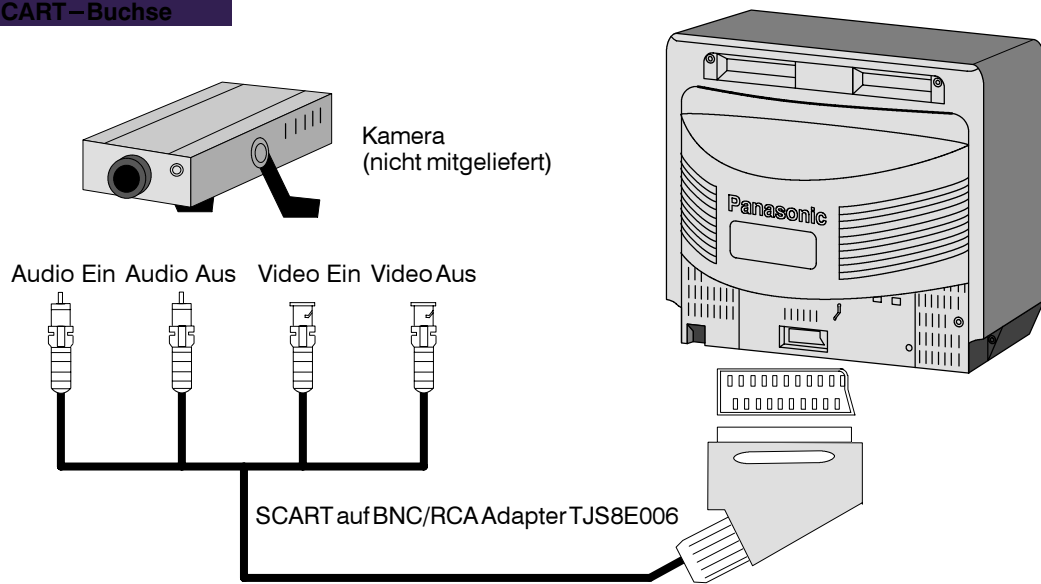

Vorderseite RCA und Kopfhörerbuchse

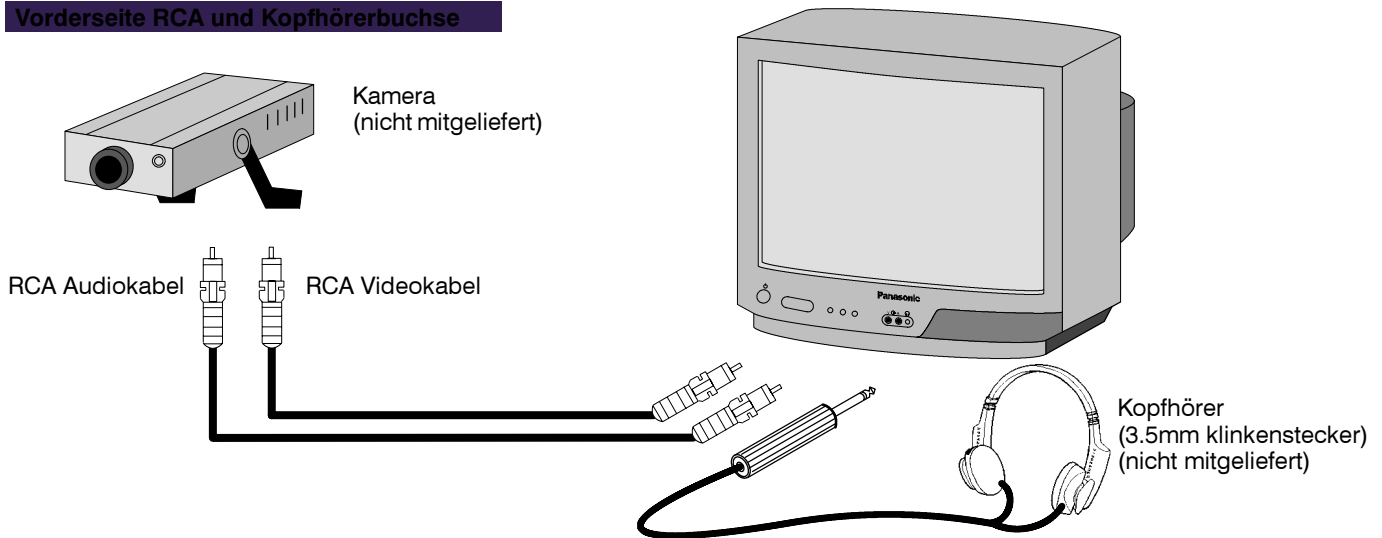

Nur der Scart auf BNC/Cinch Adapter wird mitgeliefert. Kein weiteres zubehör enthalten.
 Bitte keinen Computer mit TTL-Ausgang (5V) an dieses Fernsehgerät anschließen.
 Bei Anschluß des Kopfhörers wird der Lautsprecher des Fernsehers automatisch ausgeschaltet.
 Bitte nicht AV-Eingänge auf der Vorder- und Rückseite gleichzeitig anschließen, da sonst Ton und Bild vermischt werden.
 Dieser Monitor ist **entspricht** nicht dem professionellen standard. Deshalb empfehlen wir nicht mehr als 10 Monitore über **die** Videoausgänge in serie au zuschlie ßen.

TECHNISCHE DATEN

FEHLERBEHEBUNG

Modellnummer	TC-21S3MC	TC-14S3MC
Netzanschluß	220 – 240V 50Hz A.C.	
Leistungsaufnahme	50W	33W
Bildröhre (sichtbare Diagonale)	51cm	34cm
Audioausgang (Musik)	6W, 8Ω Impedanz, Mono	
Abmessungen (HxBxT)	477x518x478	364x389x384
Gewicht	21kg	10kg
Kopfhörer-Vorderseite	3.5mm, 8Ω Impedanz, Mono	
Empfangssysteme	PAL I, B/G, D/K, SECAM L/L', PAL 60	
AV – Rückseite	Euro-AV – Audio/Video Ein-/Ausgang Video Durchschliff 10 Gerätes MAXIMAL	
AV – Vorderseite	RCA Audio ein / RCA Video ein	

Symptome	Überprüfungen
Kein Bild, Kein Ton	Netzstecker nicht eingesteckt. Netzschalter ausgeschaltet Ton und Bildsregelung auf Minimum
Keine Farbe	Farbeinstellung
Bild o.k. / kein Ton	Lautstärkeinstellung
Interferenz	Elektrische Geräte, Fahrzeuge, Leuchtstoffröhren

Konstruktion und technische Daten können ohne vorherige Ankündigung geändert werden. Angegebenes Gewicht und Abmessungen sind Annäherungswerte.

Geachte Panasonic-klant,

Welkom tot de klantenfamilie van Panasonic. Wij hopen dat u jarenlang plezier zult hebben van uw nieuwe kleurentelevisie. De beste manier om alle functies van deze televisie te leren kennen, is door deze gebruiksaanwijzing aandachtig door te lezen alvorens de TV in gebruik te nemen. Voor eventuele vragen na het lezen van deze gebruiksaanwijzing kunt u contact opnemen met Panasonic-Centre Nederland. Telefoon 070-3314500.

WAARSCHUWINGEN EN VOORZORGSMAATREGELEN

Nederlands

- Deze TV is bestemd voor gebruik met 220–240 V wisselstroom, 50 Hz.
- Deze TV mag niet worden blootgesteld aan regen of overmatig vochtige omstandigheden.
- **WAARSCHUWING: HOOGSPANNING!**
De achterplaat mag niet worden verwijderd; de TV bevat geen onderdelen die onderhoud vereisen door de gebruiker.
- De TV mag niet worden blootgesteld aan direct zonlicht of andere warmtebronnen.
- Indien de TV gedurende langere tijd niet zal worden gebruikt, dient de stekker uit het stopcontact te worden verwijderd. Verwijder de stekker nooit door aan het netsnoer te trekken; trek altijd aan de stekker zelf.
- **ONDERHOUD VAN DE BEKASTING EN BEELDBUIS**
Verwijder de stekker uit het stopcontact. De kast en beeldbuis kunnen met een zachte doek, die vochtig is gemaakt met een mild schoonmaakmiddel en water, worden afgenomen. Gebruik geen middelen met benzeen of petroleum. TV's kunnen statische elektriciteit opwekken; wees dus voorzichtig wanneer u het televisiescherm aanraakt.

- Goede ventilatie is onontbeerlijk om defecten van elektrische componenten te voorkomen. Het is aanbevolen een ruimte van minstens 5cm. om de televisie vrij te laten, ook als het apparaat in een gesloten of open kast wordt geplaatst.

Draag bij tot het behoud van het milieu

- Lege en oplaadbare batterijen mogen niet bij het huisvuil worden geplaatst.
- Win advies in bij de plaatselijke autoriteiten voor informatie over speciale plaatsen voor Klein Chemisch Afval (K.C.A.) waar u de gebruikte batterijen kunt inleveren.

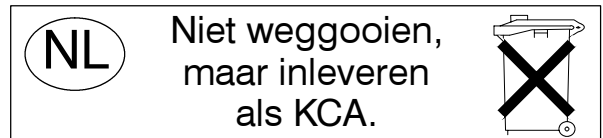

INSTALLATIE EN INSTELLINGEN

1

Steek de stekker in een geschikte wandcontactdoos.

2

Om de TV AAN te zetten op de Power on / off toets drukken aan voor zijde TV. Als de stroom naar deze TV uitvalt terwijl het toestel aan staat, gaat het toestel automatisch weer aan als de stroomtoevoer wordt hervat. Om de TV UIT te schakelen nogmaals op de Power On / Off toets drukken.

LOCATIE VAN DE BEDIENINGSKNOPPEN

Het gebruik van de on-screen displays (OSD's)

U kunt geluid, beeld en afstemming wijzigen door een reeks on-screen displays. U krijgt toegang tot de displays door op de **F** toets te drukken aan de voorzijde van de TV.

1 Druk op **F** om de gewenste functie te kiezen.

2 Druk op **+** of **-** om bij te stellen.

F TOETS



Als de **F** toets niet binnen 3 seconden na iedere keuze wordt ingedrukt verdwijnt het display. Als de **F** toets op de voorzijde van de TV weer wordt ingedrukt, begint het display met Volume.

Schermsweergave

Cursorbalk

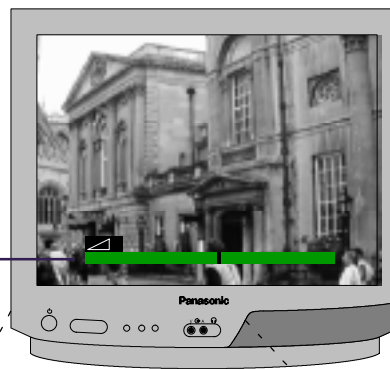

Knoppen op het voorpaneel

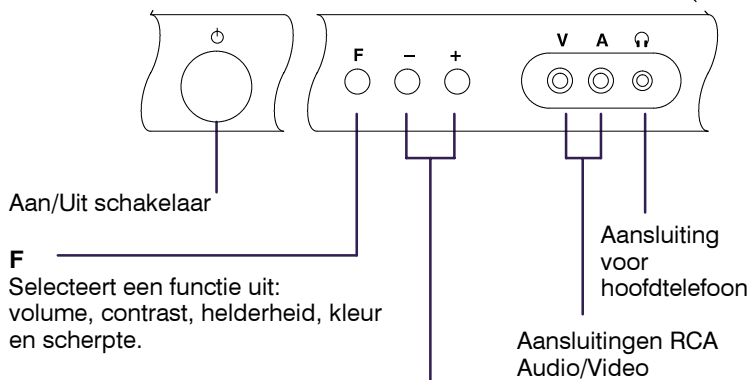

TOEBEHOREN

Controleer of u in het bezit bent van onderstaande toebehoren en onderdelen

- BNC/RCA – SCART Kabel TJS8E006

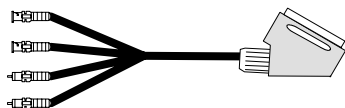

Garantiebewijs

AANSLUITING OP ANDERE APPARATUUR

AV SCART aansluiting

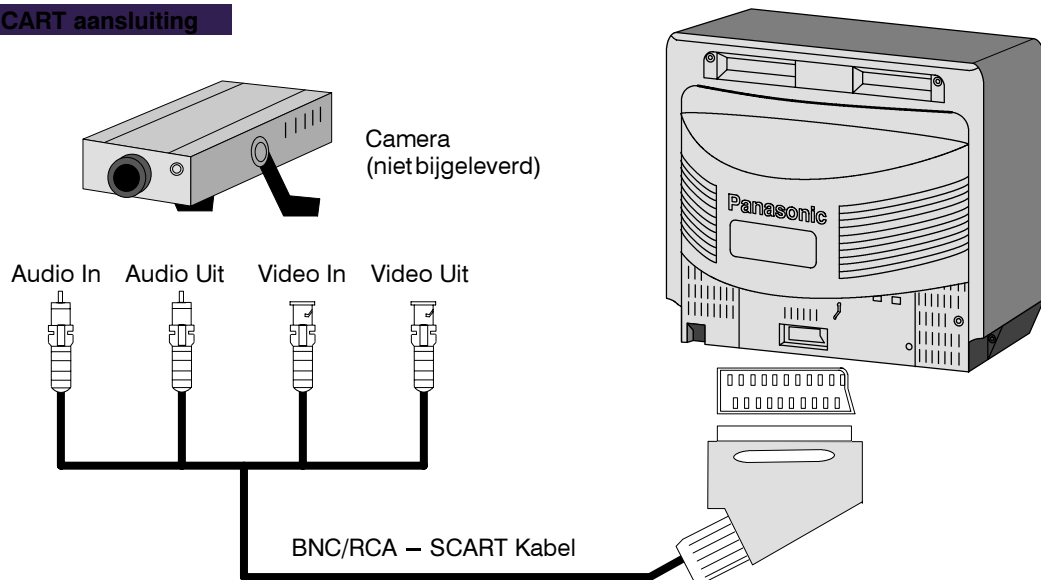

RCA en hoofdtelefoon aansluitingen aan de voorzijde

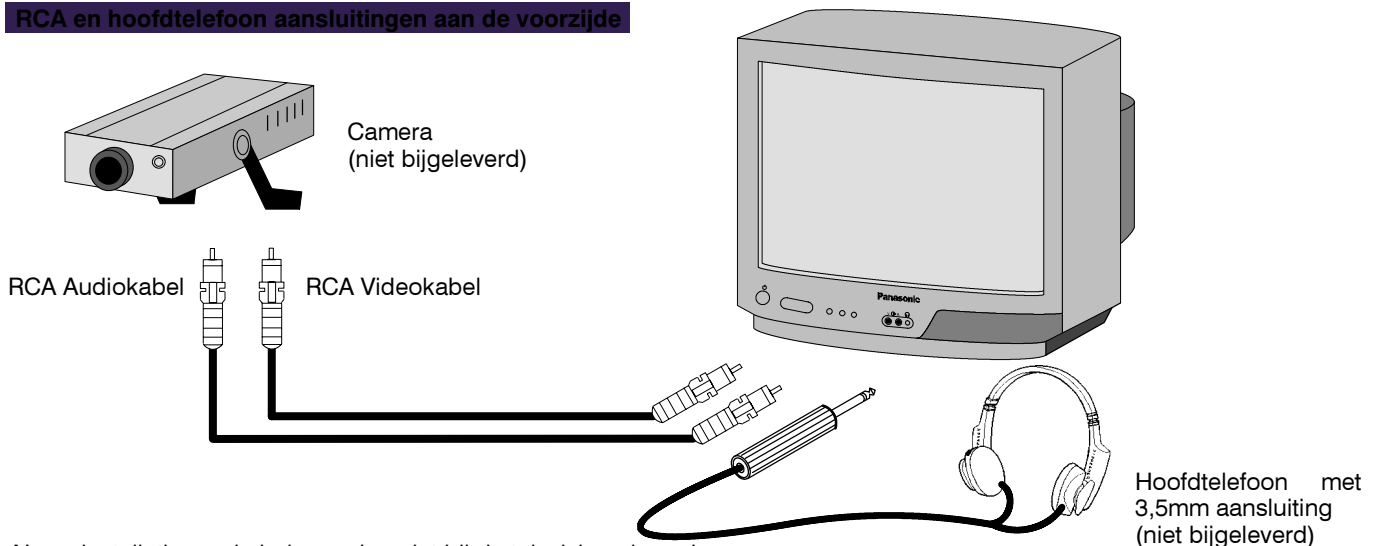

Neveninstallaties en kabels worden niet bij de televisie geleverd.
Sluit geen computer met TTL-uitvoer (5V) op deze televisie aan.

De luidspreker van de TV wordt automatisch uitgeschakeld als de koptelefoon wordt aangesloten.

Sluit niet tegelijkertijd de vooringang en achteringang van AV aan omdat het beeld en het geluid dan gecombineerd worden.

Deze monitor is niet geclassificeerd als standaard beroepsuitrusting. Wij bevelen daarom aan dat er MAXIMAAL 10 onderdelen in de lus zitten wanneer de videosignaaluitvoer gebruikt wordt. Afstelling van de helderheid kan ook noodzakelijk zijn om de gewenste prestatie te kunnen bereiken.

TECHNISCHE GEGEVENS

Modelnummer	TC-21S3MC	TC-14S3MC
Netvoeding	220 – 240V 50Hz wisselstroom	
Stroomverbruik	50W	33W
Beeldbuis afmeting (zichtbaar diagonaal)	51cm	34cm
Audio uitgang (svermogen)	6W, 8Ω impedantie, mono	
Totale afmetingen (HxBxD)	477x518x478	364x389x384
Gewicht	21kg	10kg
Hoofdtelefoon aansluiting (voor)	3.5mm, 8Ω impedantie, mono	
Ontvangstsystemen	PAL I, B/G, D/K, SECAM L/L', PAL 60	
AV – aansluiting (achter)	21 – pens terminal – audio/video in/uit Videoverbinding – maximaal 10 onderdelen	
AV – aansluiting (voor)	RCA Audio in/RCA Video in	

PROBLEMEN EN OPLOSSINGEN

Symptoom	Controles
Geen beeld, geen geluid	Niet op wisselstroomspanning aangesloten, niet ingeschakeld of beeld/geluid ingeschakeld op laagste stand
Geen kleur	Kleur niveau
Normaal beeld, geen geluid	Volume niveau
Storing	Elektrische apparaten, voertuigen, TL-verlichting

Veranderingen in ontwerp en technische gegevens voorbehouden. Vermelde afmetingen en gewicht zijn bij benadering.

Gentile Cliente Panasonic,

Le diamo il benvenuto nella grande famiglia dei clienti Panasonic. Le auguriamo di trarre le migliori soddisfazioni per molti anni dal suo nuovo televisore a colori. Il modo migliore per comprendere le caratteristiche di questo televisore è di leggere attentamente questo manuale prima di azionare l'apparecchio.

AVVERTENZE E PRECAUZIONI

- Questo apparecchio televisivo è stato ideato per funzionare con corrente alternata a 220–240 V, 50 Hz.
- Non espone questo apparecchio televisivo alla pioggia o ad umidità eccessiva.
- **AVVERTENZA: ALTA TENSIONE!**
Non togliere il coperchio posteriore, all'interno non sono presenti parti riparabili da parte dell'utente.
- Evitare di esporre l'apparecchio televisivo alla luce solare diretta o ad altre fonti di calore.
- Quando il televisore non deve essere utilizzato per un lungo periodo di tempo, togliere la spina della corrente dalla presa a muro. Per estrarre la spina dell'alimentazione, non tirare il cavo, farlo sempre afferrando la spina.
- **CURA MOBILE E DEL CINESCOPIO**
Estrarre la spina della corrente dalla presa a muro. Mobile e il cinescopio possono essere puliti con un panno morbido inumidito con detersivo delicato e acqua. Non utilizzare soluzioni contenenti benzolo o benzina. Gli apparecchi televisivi possono produrre elettricità statica, quando si tocca lo schermo del televisore bisogna fare attenzione.
- Una ventilazione adeguata è essenziale per impedire il guasto dei componenti elettrici. Raccomandiamo di lasciare uno spazio di almeno 5 cm tutto attorno a questo televisore, persino quando viene collocato all'interno di un armadietto o tra ripiani.

Italiano

INSTALLAZIONE E IMPOSTAZIONE

1

Inserire la spina di rete in una presa elettrica idonea.

2

Per ACCENDERE il monitor, premere l'interruttore di ascensione / spegnimento alla base dello schermo. Se mentre state guardando il monitor manca la corrente, l'apparecchio si riaccenderà automaticamente quando la corrente viene ripristinata. Per SPEGNERE il monitor, premere nuovamente l'interruttore di ascensione / spegnimento.

Il Produttore MATSUSHITA ELECTRIC UK LTD. di questi apparecchi modello TC–21S3MC / TC–14S3MC dichiara che essi sono conformi al D.M.28.08.1995 Nr. 548, ottemperando alle prescrizioni di cui al D.M.25.6.1985 (paragrafo 3, All.A) ed al D.M.27.8.1987 (paragrafo 3, All. I)

Questo apparecchio TC–21S3MC / TC–14S3MC è fabbricato in un paese C.E.E., nel rispetto delle disposizioni di cui al D.M. 26/03/92 ed in particolare è conforme alle prescrizioni dell'art. 1 dello stesso decreto ministeriale

Questo apparecchio non è predisposto o dotato della stereofonia conformemente alla normativa Italiana di cui ai decreti ministeriali 3 Agosto 1984 e al decreto ministeriale 29 Marzo 1985

POSIZIONE DEI COMANDI

Come usare le Visualizzazioni Su Schermo (OSD)

La regolazione di volume, immagine e sintonizzazione avviene mediante una serie di Visualizzazioni Su Schermo, a cui si accede premendo il tasto **F** alla base del monitor.

1 Premere **F** per selezionare la funzione desiderata.

2 Premere **+** o **-** per regolare.

SEQUENZA DI FUNZIONI



Se non si preme il tasto **F** entro 3 secondi da ciascuna selezione, la visualizzazione scompare dallo schermo.

Messaggi sullo schermo

Barra del cursore



Comandi del pannello anteriore

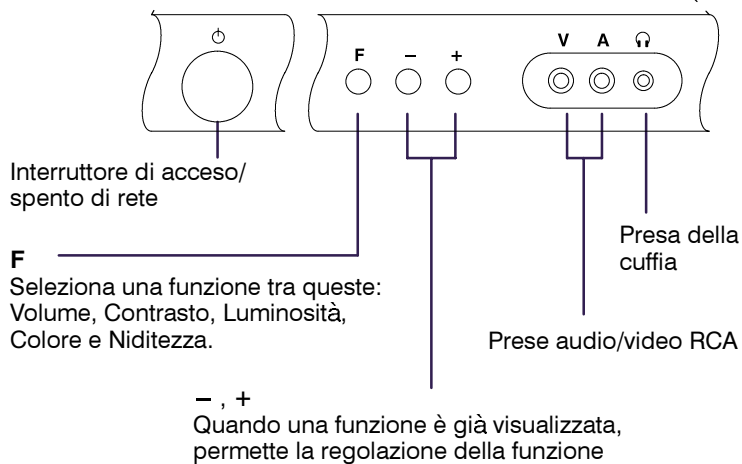

Italiano

ACCESSORI

A corredo è fornito il seguente accessorio:

- Adattatore da SCART a BNC/RCA (TJS8E006)

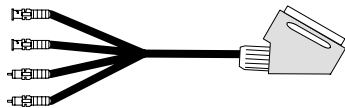

Garanzia del televisore

COLLEGAMENTO CON ALTRI APPARECCHI

Terminal SCART a 21 piedini

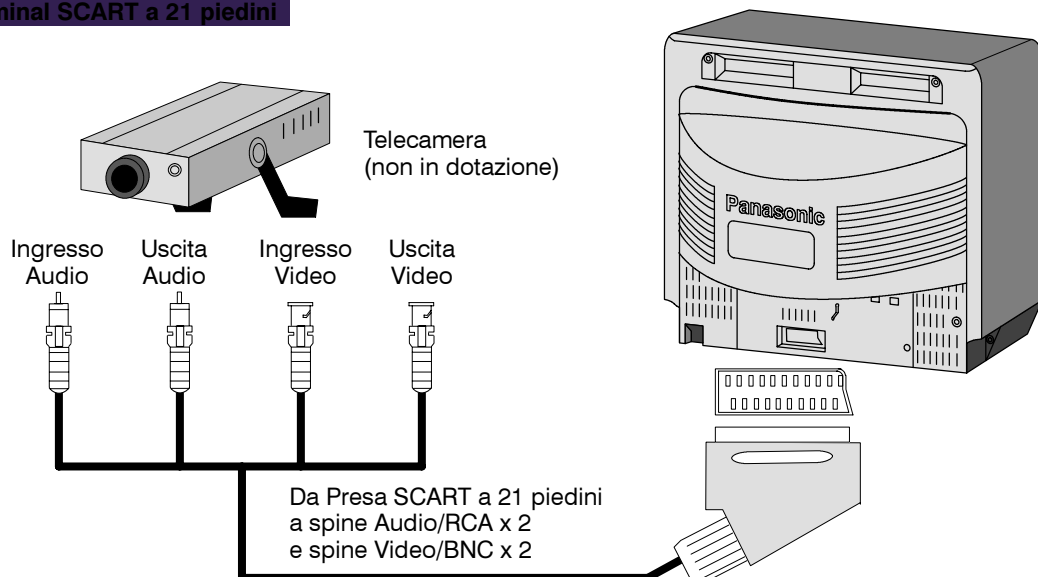

Terminali Anteriori per RCA e Cuffie

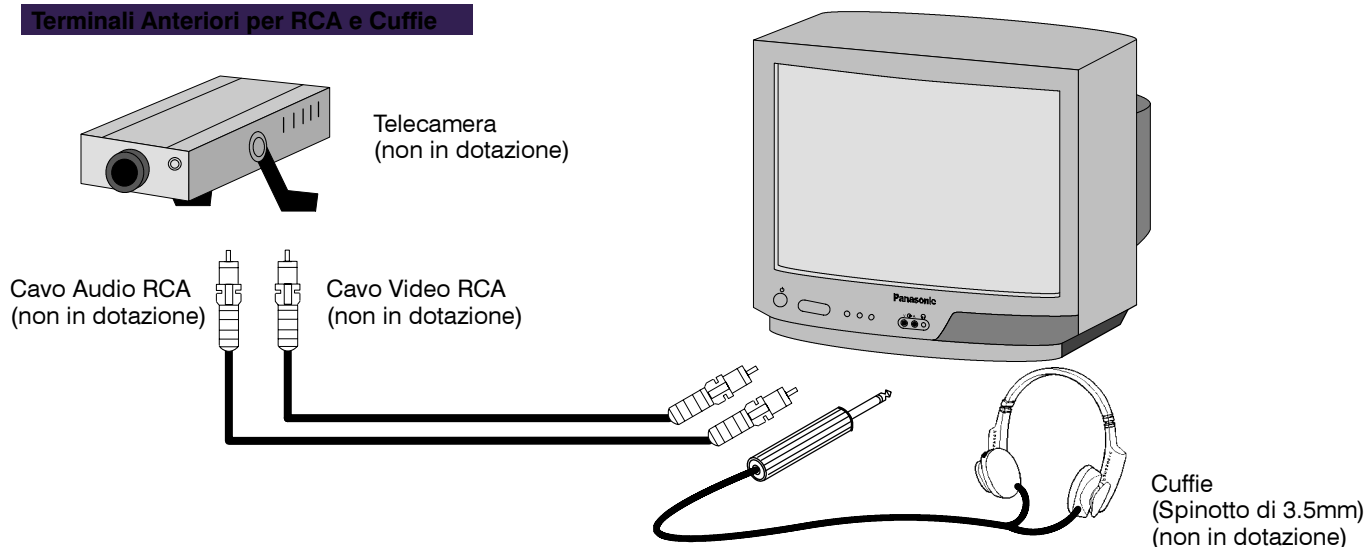

Viene fornito solo l'adattatore da presa SCART a BNC/RCA. Nessun altro cavo viene fornito.

Non collegare un computer con uscita TTL (5 V) a questo televisore.

L'altoparlante del televisore sarà automaticamente scollegato quando la cuffia è collegata.

Non collegare contemporaneamente gli ingressi anteriore e posteriore AV, in quanto l'audio e l'immagine saranno mescolati.

Questo monitor non è classificato come prodotto professionale. Inoltre si raccomanda di utilizzare un massimo di 10 pezzi in sistema ad anello (loop) utilizzando l'uscita video. La regolazione del contrasto può essere necessaria per raggiungere le prestazioni dei dischi.

DATI TECNICI

DIAGNOSTICA

Modello	TC-21S3MC	TC-14S3MC
Alimentazione	220 - 240V 50Hz A.C.	
Consumo	50W	33W
Cinescopio (diagonale visibile)	51cm	34cm
Uscita audio (musica)	6W, impedenza 8Ω, Mono	
Dimensioni (AxLxP)	477x518x478	364x389x384
Peso	21kg	10kg
Presa cuffia - anteriore	3.5mm, impedenza 8Ω, Mono	
Sistema di ricezione	PAL I, B/G, D/K, SECAM L/L', PAL 60	
AV - posteriore	Terminale a 21 piedini - ingresso / uscita Audio/Video Massimo 10 pcs in loopù	
AV - anteriore	Ingresso Audio RCA / Ingresso Video RCA	

Sintomi	Controlli
Nessuna Immagine Nessun Suono	La spina non è stata inserita nella presa. Monitor non acceso Controlli Immagine e Suono al minimo
No Colore	Controllare Livello Colore
Immagine Normale Nessun Suono	Controllare Livello Volume
Interferenza sull'Immagine Disturbi al suono	Apparechi Elettrici, Auto/Motoveicoli Luci fluorescenti riflesse

Disegno e specifica sono soggetti a modifica senza preavviso. Peso e dimensioni indicati sono approssimativi.

Manuale di Allineamento

ATTENZIONE:

1. L' Apparecchio deve essere scollegato dalla rete quando non utilizzato
2. Quando l'apparecchio è in funzione sono presenti internamente potenziale fino a 27.7kV pertanto il funzionamento del ricevitore fuori dal mobile oppure senza pannello posteriore comporta grave pericolo di scosse elettriche.

AVVERTENZA

Nel lavoro di assistenza utilizzare unicamente i componenti e le parti di ricambio fornite dal fabbricante. Nel caso vengano impiegate parti differenti da quelle consigliate, il risultato sarà inferiore a quello specificato, l'affidabilità e la sicurezza compromesse, inoltre la garanzia potrà essere invalidata

Caratteristiche

Video / Audio Prese :

AV1 INGRESSO	Video (21 pin)	1 Vp-p 75Ω
	Audio (21 pin)	500 mV rms10kΩ
	R V B (21 pin)	
AV1 USCITA	Video (21 pin)	1 Vp-p 75Ω
	Audio (21 pin)	500 mV rms1kΩ
AV INGRESSO	Audio (RCA x 1)	500 mV rms10kΩ
	Video (RCA x 1)	1 Vp-p 75Ω

Tensione all' anodo : TC-21S3MC 27kV+0.7 / -1.0 kV
TC-14S3MC 23kV+0.7 / -1.0 kV

Tubo catodico : TC-21S3MC 51cm
TC-14S3MC 34cm
90° Misurato diagonalmente.

Le caratteristiche possono variare senza preavviso.
Peso e dimensioni sono approssimat

Istruzioni Di Allineamento

1. Regolare la definizione al minimo.
2. Premere il tasto Off-Timer sul telecomando e allo stesso tempo il tasto “-” sulla tastiera del TV, il TV si posizionerà in Service Mode.
3. Premere il tasto \wedge / \vee per selezionare le Funzioni.
4. Premere il tasto $+$ / $-$ per regolare i valori.
5. Dopo ogni regolazione premere il tasto STR per memorizzare il nuovo valore.
6. Per uscire dal Service Mode occorre premere il tasto “N” sul telecomando.

Funzione di compensazione	Indicatore-cinescopio esempio: NB: I valori indicati sullo schermo sono approssimative	Particolarità della posizionatura Valori di pos.
1. Ampiezza verticale	V-Amp 27	Posizione ottimale
2. Posizione verticale	V-Pos 03	Posizione ottimale
3. Centratrice orizzontale	H-Ctr 07	Posizione ottimale
4. Cutoff rosso	R-Cut 186	Posizione ottimale
5. Cutoff verde	G-Cut 220	Posizione ottimale
6. Cutoff blu	B-Cut 213	Posizione ottimale
7. Drive rosso	R-Drv 46	Posizione ottimale
8. Drive blu	B-Drv 36	Posizione ottimale
9. AGC	AGC 00	
10. Sub contrasto	S-Con 33	Posizione ottimale
11. Sub colore	S-Col 39	Posizione ottimale
12. Sub-luminosità	S-Bri 40	Posizione ottimale

Cher client Panasonic,

Bienvenue dans la famille des clients Panasonic. Nous espérons que vous profiterez de votre nouvelle télévision couleur pendant de nombreuses années. La meilleure manière de découvrir les fonctions de cette télévision est de lire ce manuel attentivement avant d'utiliser l'appareil.

AVERTISSEMENTS ET PRECAUTIONS

- Cette télévision est conçue pour fonctionner en 220 –240 V c.a. 50Hz.
- N'exposez pas cette télévision à la pluie ou à une humidité excessive
- **DANGER : HAUTE TENSION !**
N'enlevez pas le boîtier à l'arrière de l'appareil. Aucune pièce pouvant être entretenue par l'utilisateur ne s'y trouve.
- Evitez d'exposer cette télévision à la lumière directe du soleil ou à d'autres sources de chaleur.
- Lorsque cette télévision n'est pas utilisée pendant une période prolongée, pensez à la débrancher du secteur. Pour débrancher l'appareil du secteur, ne tirez pas sur le câble électrique mais saisissez la prise elle-même.
- **ENTRETIEN DU BOITIER ET DU TUBE CATHODIQUE**
Retirez la prise secteur. Vous pouvez nettoyer le boîtier et le tube cathodique au moyen d'un chiffon doux humide additionné d'un peu de détergent non caustique. N'utilisez pas de solution contenant du benzole ou du pétrole. Attention, les appareils télévisés peuvent provoquer de l'électricité statique. Faites attention quand vous touchez l'écran.
- Il est essentiel de prévoir une ventilation adéquate pour assurer le bon fonctionnement des pièces électriques. Nous recommandons de laisser un espace de 5cm au moins tout autour de la télévision, même lorsqu'elle est placée dans un meuble ou entre des rayonnages

Français

INSTALLATION ET MISE EN SERVICE

1

Enficher la prise d'alimentation secteur dans une fiche électrique appropriée.

2

Pour allumer l'appareil, appuyer sur le bouton Marche/arrêt situé sur la partie avant du téléviseur. Si l'alimentation du téléviseur est interrompue pendant qu'il est allumé, le téléviseur s'allumera automatiquement lorsque l'alimentation sera rétablie. Pour éteindre l'appareil, appuyer à nouveau sur le bouton Marche/arrêt.

POSITION DES COMMANDES

Utilisation de l'affichage écran (OSD)

Les réglages de son, d'image et de syntonisation s'effectuent à l'aide d'une série d'affichages auxquels il est possible d'accéder en appuyant sur la touche **F** située sur la partie avant du téléviseur.

1 Appuyer sur **F** pour sélectionner la fonction requise.

2 Appuyer sur **+** ou **-** pour effectuer un réglage.

Français

SÉQUENCE DE FONCTIONNEMENT



Si la touche **F** n'est pas enfoncée dans les 3 secondes de chaque sélection, l'affichage disparaît. Lors de l'utilisation suivante de la touche **F** située sur la partie avant du téléviseur, l'affichage débute par l'écran Volume.

Affichages à l'écran

Barre du curseur

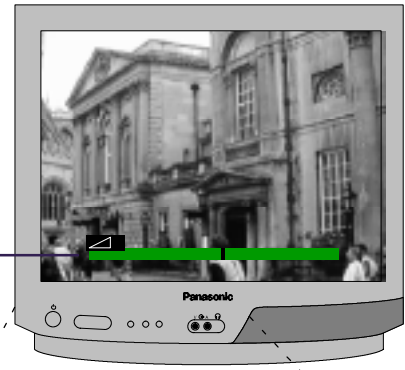

Commandes du tableau avant

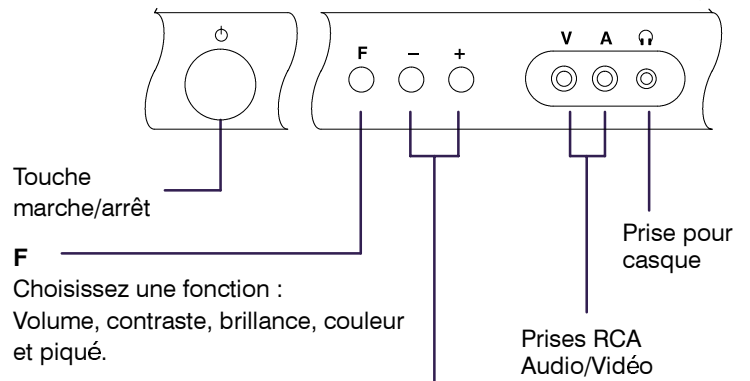

Touche marche/arrêt

F
Choisissez une fonction :
Volume, contraste, brillance, couleur et piqué.

Prise pour casque

Prises RCA
Audio/Vidéo

- , +

Lorsqu'une fonction est déjà affichée, permet d'ajuster cette fonction.

ACCESSOIRES

Accessoire fourni :

- Cordon adaptateur: Péritel <--> BNC (Video) RCA (Audio) (TJS8E006)

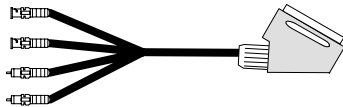

Garantie du téléviseur

CONNEXION À UN APPAREIL DIFFÉRENT

Prise 21 broches PERITEL

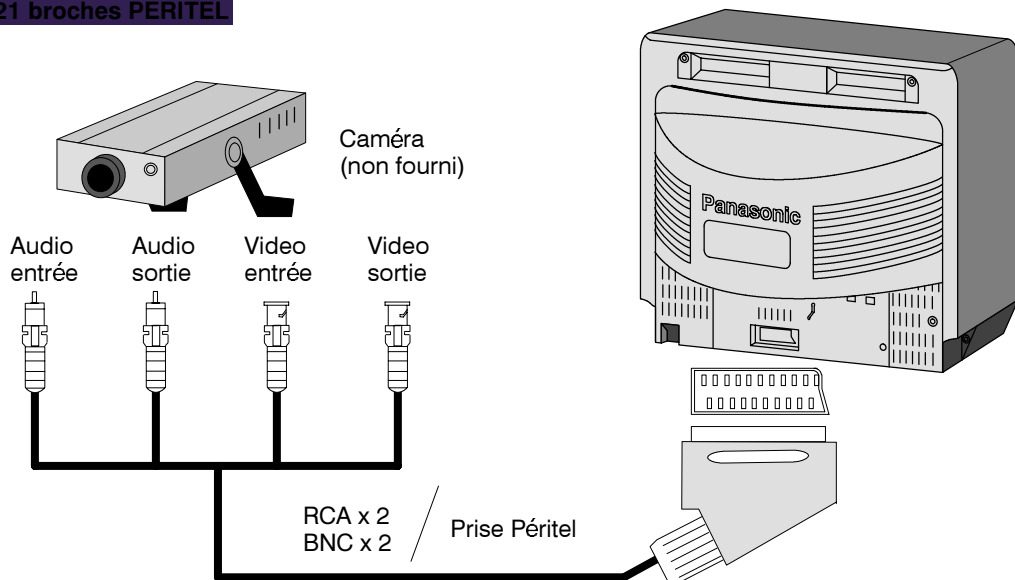

Prises frontales RCA et prise casques

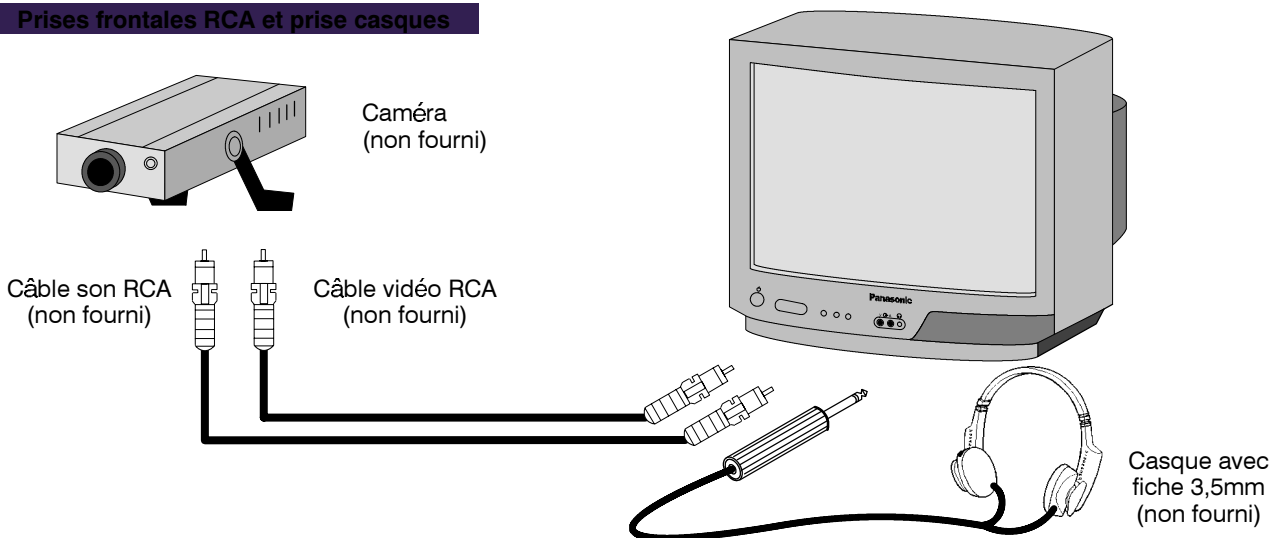

Seul le cordon adaptateur Péritel / BNC–RCA est fourni. Aucun autre câble n'est fourni.

Ne connectez pas un ordinateur muni d'une sortie TTL (5V) sur ce téléviseur.

Le haut-parleur du téléviseur sera automatiquement disconnecté lors du branchement d'un casque.

Ne connectez pas les entrées AV avant et arrière simultanément car le son et l'image seront mélangés.

Ce moniteur n'étant pas classé professionnel il est recommandé de ne pas dépasser un MAXIMUM de 10 appareils lorsqu'ils sont branchés en boucle. La luminosité doit aussi être réglée pour obtenir les performances désirées.

SPECIFICATIONS TECHNIQUES

Modèle numéro	TC-21S3MC	TC-14S3MC
Alimentation électrique	220 – 240V 50Hz A.C.	
Consommation électrique	50W	33W
Tube cathodique (Diagonale visible)	51cm	34cm
Sortie audio (musique)	6W, impédance 8Ω, Mono	
Dimensions (HxWxD)	477x518x478	364x389x384
Poids	21kg	10kg
Casque – avant	3.5mm, impédance 8Ω, Mono	
Systèmes de réception	PAL I, B/G, D/K, SECAM L/L', PAL 60	
AV – Arrière	Prise 21 broches – Audio/Video entrée / sortie Boucle vidéo 10 pcs MAXIMUM	
AV – Avant	RCA Audio en entrée RCA Vidéo en entrée	

RESOLUTION DES PROBLEMES

Symptomes	Verifications
Pas d'image Pas de son	N'est pas branché sur le secteur N'est pas sur "MARCHE" Réglages Image/Son au minimum
Absence de couleur	Couleurs réglées au niveau maximum
Image normale Pas de son	Vérifiez le niveau du volume
Interférence	Appareils électriques, véhicules, lumières fluorescentes

La conception et les spécifications peuvent être modifiés sans préavis. Le poids et les dimensions indiqués sont approximatifs

Estimado cliente de Panasonic:

Bienvenido a la gran familia de clientes de Panasonic. Esperamos que disfrute durante muchos años de su nuevo televisor en color. La mejor manera de comprender las características del mismo es leer por completo el presente manual, antes de proceder a su utilización.

ADVERTENCIAS Y PRECAUCIONES

- Este televisor está diseñado para una tensión de red de 220 – 240V de corriente alterna, 50Hz.
- No exponga el televisor a la lluvia o a una humedad excesiva.
- **¡ATENCIÓN: ALTO VOLTAJE!**
No retire la tapa posterior, en el interior no hay ninguna pieza útil para el usuario.
- Evite exponer el televisor directamente a la luz del sol o a otras fuentes de calor
- Cuando no vaya a utilizar el televisor por un periodo prolongado de tiempo, desenchúfelo de la corriente eléctrica. Para desenchufarlo no tire del cable, hágalo siempre de la clavija.
- **LIMPIEZA DE LAS SUPERFICIES Y DEL TUBO DE IMAGEN DEL TELEVISOR**
Desenchufe el televisor. Las superficies y el tubo de imagen se pueden limpiar con un trapo suave, humedecido en una solución de agua y detergente neutro. No utilice soluciones que contengan disolventes. Los televisores generan electricidad estática, tenga cuidado al tocar la pantalla del mismo.
- A fin de prevenir el fallo de los componentes eléctricos es fundamental que disponga de una adecuada ventilación. Si coloca este televisor dentro de un mueble o entre estantes, recomendamos dejar alrededor del mismo un espacio de al menos 5 cm. en todas direcciones.

INSTALACIÓN Y DISPOSICIÓN

Español

1

Conecte el enchufe de la fuente de alimentación a una toma adecuada.

2

Para encender el TV, pulse el botón de encendido y apagado (Power on / off) ubicado en la parte delantera del TV. Si se interrumpe la potencia mientras el TV está encendido, al restablecerse, el TV vuelve y se enciende automáticamente. Para apagar el TV, pulse el botón de encendido y apagado de nuevo.

LOCALIZACIÓN DE LOS CONTROLES

Forma de usar las indicaciones en pantalla

Los ajustes de sonido, imagen y sintonización pueden realizarse a través de una serie de indicaciones en pantalla a las que se acceden a través de la tecla **F** ubicada en la parte delantera del monitor.

1 Pulse **F** para seleccionar la función requerida.

2 Pulse + o - para ajustar..

SELECCIÓN DE FUNCIÓN

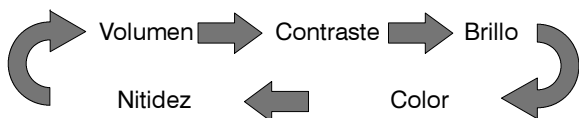

La indicación desaparece cuando no se pulsa la tecla **F** dentro de un lapso de 3 segundos por cada selección.

Al pulsar de nuevo la tecla **F** del TV, aparece la indicación de volumen.

Información en pantalla

Barra del cursor

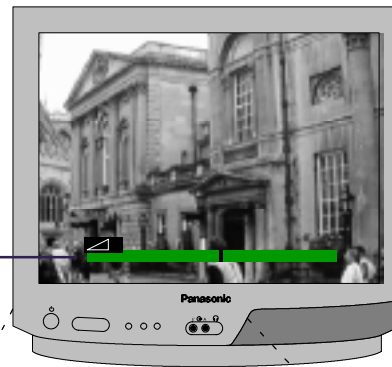

Mandos en el panel delantero

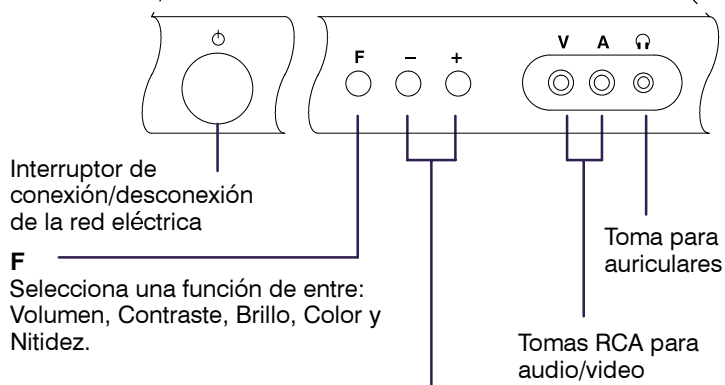

Interruptor de conexión/desconexión de la red eléctrica

F Selecciona una función de entre: Volumen, Contraste, Brillo, Color y Nitidez.

Toma para auriculares

Tomas RCA para audio/video

- , + Cuando hay una función presente en pantalla, permite el ajuste de dicha función

Español

ACCESORIOS

Se suministra el siguiente accesorio:

- SCART – BNC/RCA cable del adaptador TJS8E006

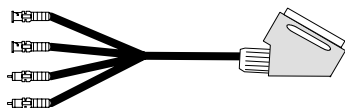

Garantía del monitor

CONEXIÓN DE OTROS EQUIPOS

Terminal Euroconector de 21 pins

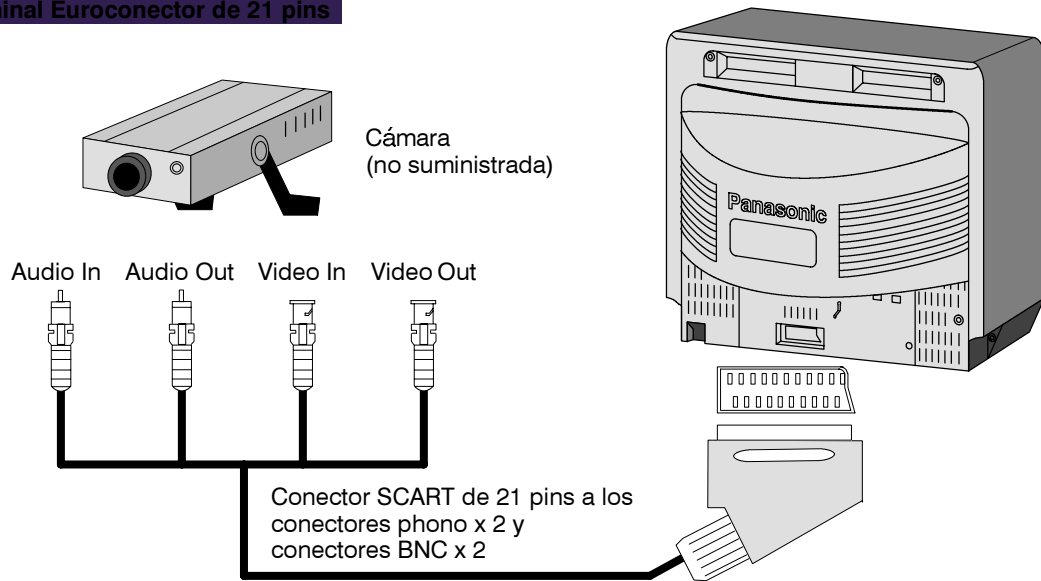

Mandos en el panel delantero

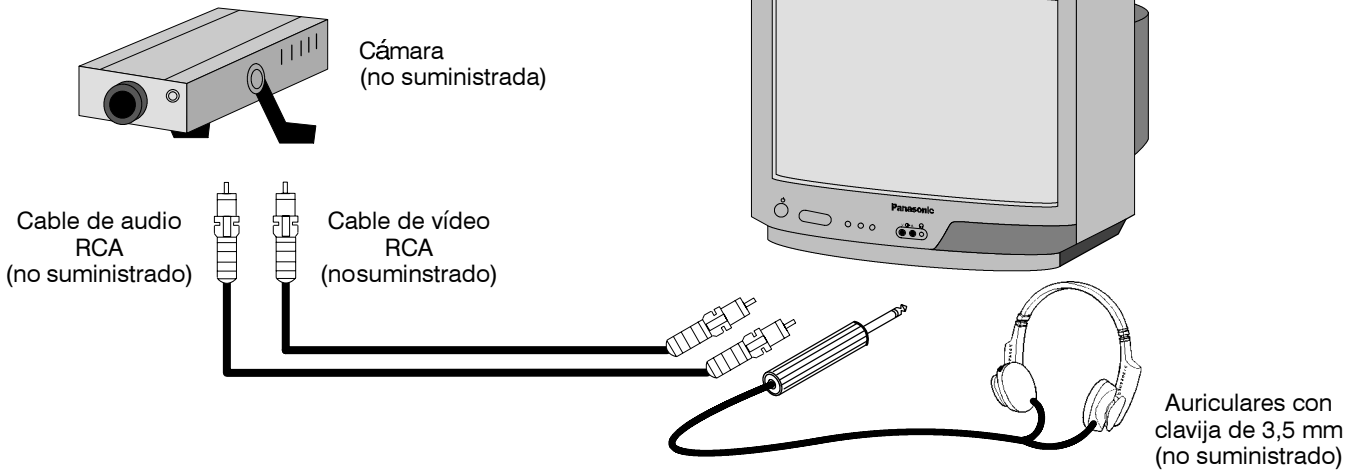

Solo se suministra el cable adaptador SCART a BNC/RCA. No se suministra ningún otro cable.

No conecte un ordenador con salida TTL (5V) a este televisor.

El altavoz del monitor se silencia automáticamente cuando se enchufan los auriculares.

No conecte simultáneamente las entradas AV delantera y trasera, pues se mezclarán imágenes y sonidos.

Este monitor no está clasificado como equipo profesional estándar. Como tal, recomendamos un MAXIMO de 10 aparatos configurados en un sistema de bucle que utilice la instalación de salida de video. También puede ser necesario un ajuste del brillo para lograr las prestaciones deseadas.

ESPECIFICACIONES

SOLUCIÓN DE PROBLEMAS

Número del modelo	TC-21S3MC	TC-14S3MC
Tensión de red	220 - 240V 50Hz	Corriente alterna
Consumo	50W	33W
Tubo de imagen (de diagonal visible)	51cm	34cm
Salida de audio (musical)	6W, 8Ω impedancia, monoaural	
Dimensiones (AxLxP)	477x518x478mm	364x389x384mm
Peso	21kg	10kg
Auriculares - parte delantera	3.5mm, 8Ω impedancia, monoaural	
Sistema de recepción	PAL I, B/G, D/K, SECAM L/L', PAL 60	
AV - parte posterior	Terminal de 21 contactos - Audio/Vídeo entrada/salida Bucle de vídeo: 10 aparatos como MAXIMO	
AV - parte delantera	RCA Audio in/RCA Video in	

Síntomas	Compruebe
Sin imagen, sin sonido	Sin echufar Sin encender Los controles de imagen/sonido están puestos al mínimo
Sin color	Revisar al nivel de color
Imagen normal, sin sonido	Revisar al nivel del sonido
Interferencias en la imagen, sonido con ruidos	Aparatos eléctricos, Coches/Motocicletas, Luces fluorescentes

Diseño y especificaciones sujetas a cambios sin previo aviso. Los pesos y dimensiones que aquí figuran son aproximados.

MATSUSHITA ELECTRIC (U.K.) Ltd. con domicilio en: PENTWYN INDUSTRIAL ESTATE,
Cardiff,CF2 7XB, Reino Unido, declara, bajo su propia responsabilidad que :

El marcado CE colocado en este

Equipo: Aparato Monitor en Color

Marca : Panasonic

Modelo : TC-21S3MC
TC-14S3MC

significa que cumple las disposiciones establecidas en :

* El Real Decreto 444/1994 (B.O.E 1-4-94), transposición de la
Directiva 89/336/CEE sobre compatibilidad electromagnética.

* El Real Decreto 7/1988 (B.O.E 14-1-88), transposición de la
Directiva 73/23/CEE sobre material eléctrico destinado a ser
empleado dentro de determinados límites de tensión (Directiva de baja Tensión).

Firma : 

Name : C. Toda

Cargo : Presidente

1st Juli, 1997

PANASONIC SALES SPAIN S.A., AVDA. JOSEP TARRADELLAS 20-30, 08029 BARCELONA. ESPAÑA

Bästa Panasonic-kund!

Tack för att du valde en Panasonic TV. Vi hoppas att du kommer att få stor glädje av den i många år. Läs den här bruksanvisningen, innan du använder TV:n, för att utnyttja den på bästa sätt och undvika misstag.

VARNINGAR OCH FÖRSIKTIGHETSÅTGÄRDER

- Använd TV:n endast med växelspanning 220–240 V 50 Hz.
- TV:n får inte användas i fuktiga lokaler eller utomhus.
- **VARNING: HÖGSPÄNNING!**
Ta aldrig bort kåpan på TV:ns baksida. Det är livsfarligt, om man inte är utbildad TV-reparatör. Det finns inga delar här, som en användare kan laga eller byta.
- Undvik att placera TV:n i direkt solljus eller på andra varma platser.
- Dra ut nätkontakten från eluttaget, om du inte kommer att använda TV:n under en längre tid. Håll i nätkontakten, när du drar ut den. Dra inte i kabeln.
- **RENGÖRING AV BILDSKÄRMEN OCH YTTERHÖLJET**
Dra ut nätkontakten från eluttaget. Du kan göra ren TV:n med en mjuk duk, som är lätt fuktad med vatten och ett mildt rengöringsmedel. Använd inte lösningar med bensol, bensin eller andra lösningsmedel. Bildskärmen kan vara laddad med statisk elektricitet, så var försiktig när du rör den.
- Luftväxling runt TV:n är absolut nödvändig för att hindra överhettning och skador på TV:n. Lämna minst 5 cm fritt utrymme på alla sidor runt TV:n, om du ställer den i en hylla eller ett skåp.

INSTALLATION OCH GRUNDINSTÄLLNING

1

Sätt i nätkontakten i lämpligt el-uttag.

2

Tryck in På/Av-knappen på TV:ns framsida för att sätta på TV:n. Om strömmen bryts medan TV:n är påslagen kommer TV:n automatiskt att slås på igen när strömmen återkommer. För att stänga av TV:n, tryck in På/Av-knappen igen.

REGLAGENS PLACERING

Att använda TV-rutans kontrollpanel

Ljud och bild justeras med hjälp av en kontrollpanel i TV-rutan. Tryck på **F**-knappen på TV-ns framsida.

1 Tryck på **F** för att välja önskad funktion.

2 Tryck på **+** eller **-** för att ändra valet.

BILDINSTÄLLNINGSSEKVENSS



Kontrollpanelen i bildrutan försvinner om inte **F**-knappen trycks in inom 3 sekunder. När **F**-knappen på TV-n trycks in börjar kontrollpanelen om på volymfunktionen.

På skärmen visas

Markör



Kontroller på den främre panelen

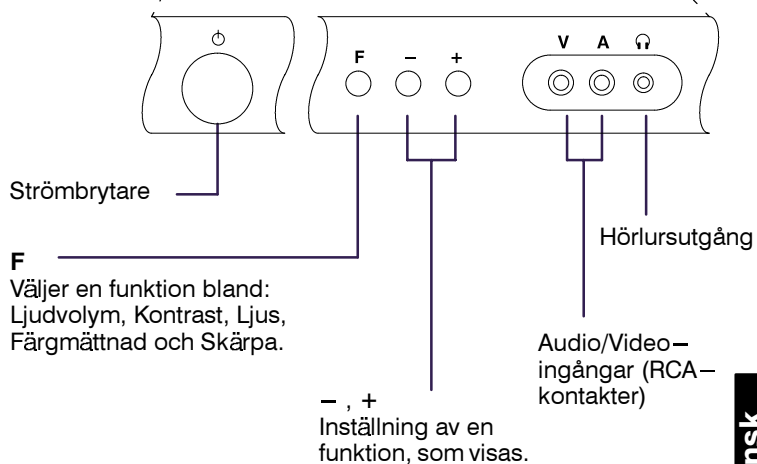

Svensk

TILLBEHÖR

Följande tillbehör ingår

- SCART to BNC/RCA adapterkabel TJS8E006

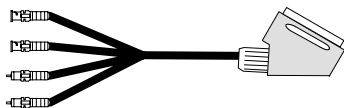

Garantikort

ANSLUTNING TILL ANNAN UTRUSTNING

21-polig kontakt (SCART)

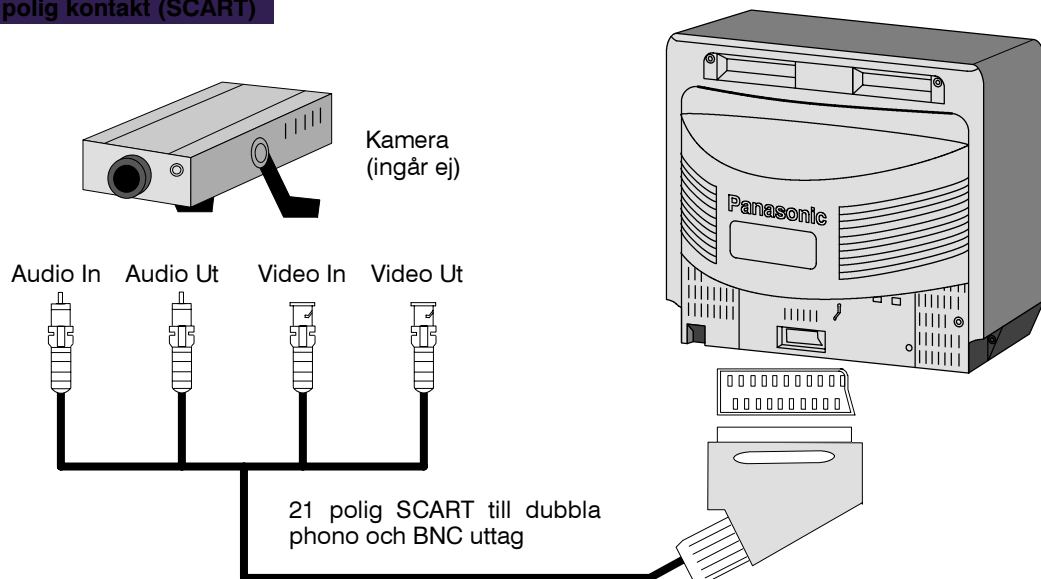

RCA, framsida och uttag för hörlurar

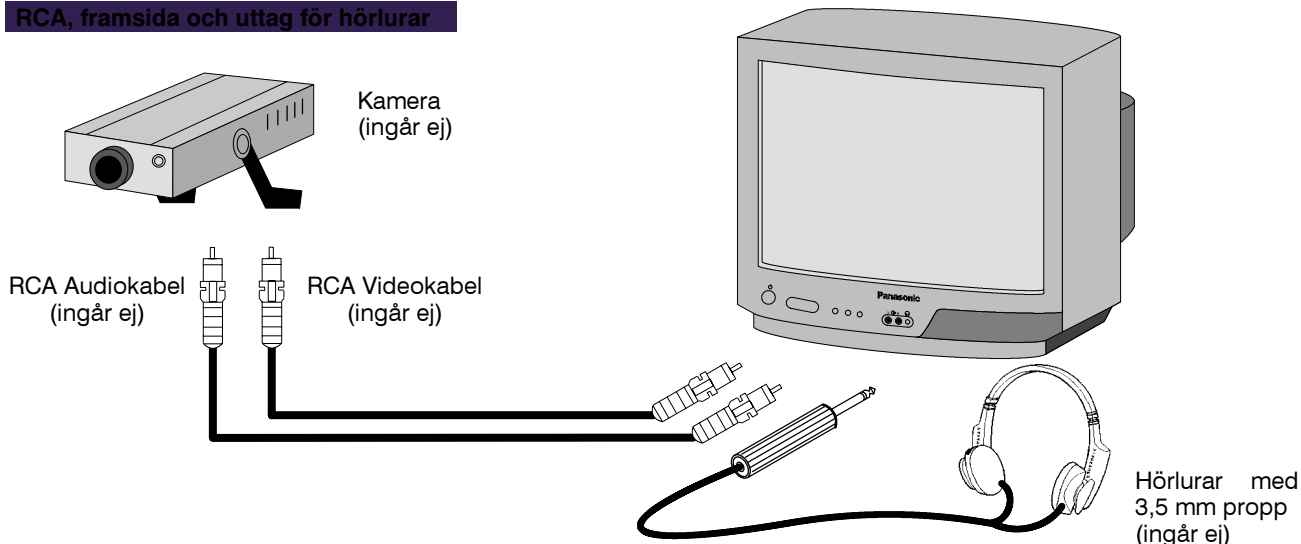

Endast SCART till BNC/RCA adapter ingår. Övriga kablar köpes separat.

Anslut inte en dator med TTL-utgång (5 V) till TV:n.

TV:ns högtalare kopplas ur automatiskt, när du ansluter hörlurar.

Anslut inte apparater till de främre AV-ingångarna och scartkontakten samtidigt. Om du gör det, stör signalerna varandra.

Denna monitor är ej klassad som professionell standardutrustning. Därför rekommenderas maximalt 10 enheter i loop vid videosignal.

Ljusjustering på respektive enhet kan krävas.

TEKNISKA DATA

FELSÖKNING

Modellnummer	TC-21S3MC	TC-14S3MC
Elanslutning	220 – 240V 50Hz A.C.	
Effekt	50W	33W
Bildrör (synlig diagonal)	51cm	34cm
Ljudutgång (musik)	6W, 8Ω impedans, mono	
Mått (HxWxD)	477x518x478	364x389x384
Vikt	21kg	10kg
Hörlursutgång – front	3.5mm, 8Ω impedans, mono	
Mottagningssystem	PAL I, B/G, D/K, SECAM L/L', PAL 60	
AV – baksida	21-polig scartkontakt – AV in/ut Video loop MAXIMALT tio enheter	
AV – framsida	RCA Audio in/RCA Video in	

Symtom	Kontrollera
Ingen bild, ingen ljud	Nätsladd ej ansluten Ej påslagen Ljud och bild kontrolleradskruvade
Ingen färg	Kontroller färgreglaget
Normal bild, inget ljud	Kontroller volymkontrollen
Interferensstörningar i bilden	Yttre störningar

Förbehåll för ändringar. Vikt och mått är ungefärliga.

AUKTORISERAD SERVICE LJUD & BILD

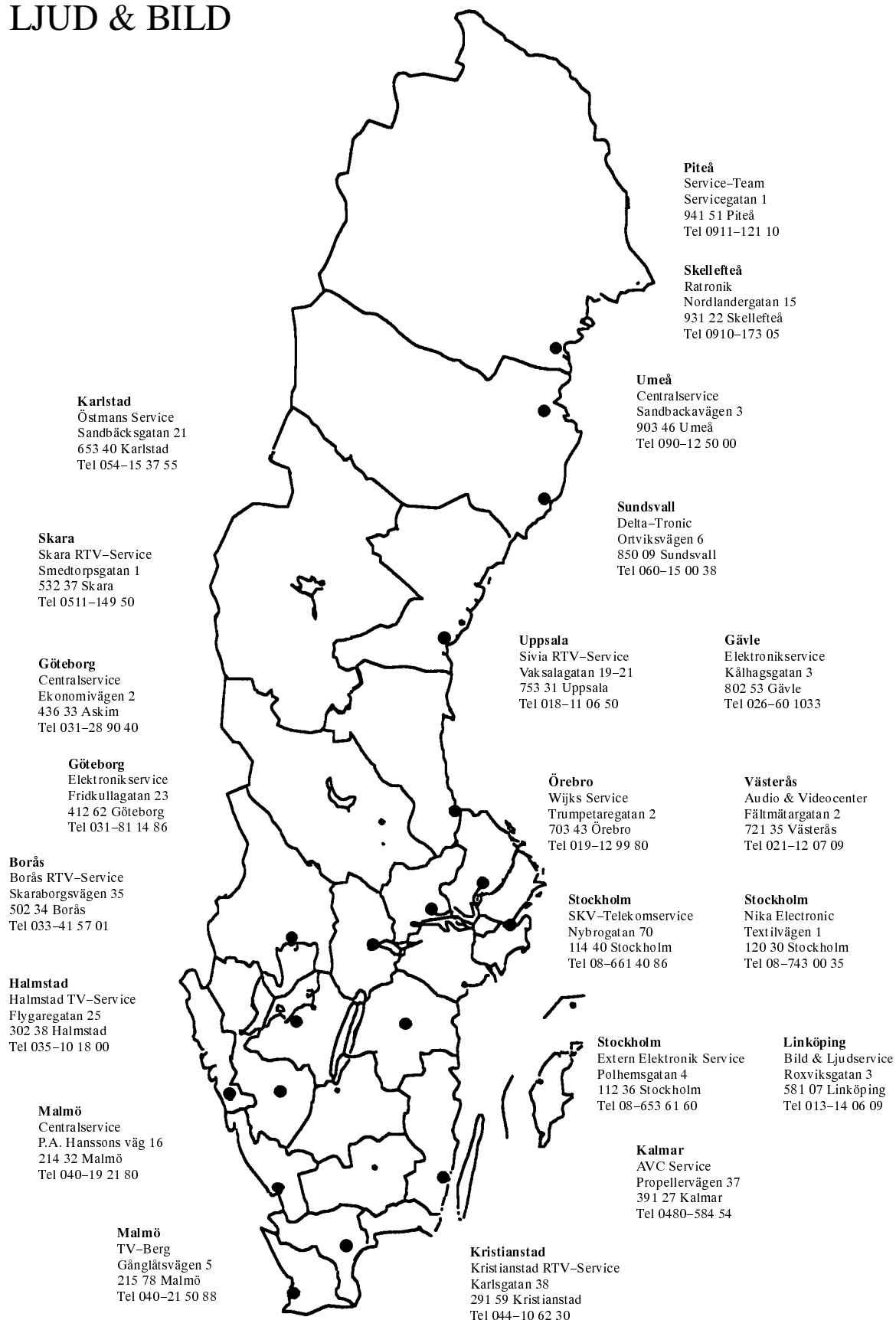

Kjære Panasonic kunde,

Velkommen til familien av Panasonic kunder. Vi håper du får mange års glede fra din nye fargemonitor. Den beste måten å få full forståelse av denne monitorens muligheter er å lese denne bruksanvisningen nøye før du tar i bruk settet.

ADVARSLER OG FORHOLDSREGLER

- Denne monitoren er beregnet for bruk for 220–240V vekselstrøm, 50Hz.
- Utsett ikke dette apparatet for regn eller høy fuktighet.
- **ADVARSEL: HØYSPENNING!**
Bakdekslet må ikke fjernes. Det er ingen komponenter på innsiden av nytte for forbrukeren.
- Unngå å utsette monitoren for direkte sollys eller andre varmekilder.
- Trekk ut støpselet fra veggen når monitoren ikke er i bruk over lengre tid. Dra ikke i ledningen for å trekke ut støpselet, grip alltid fast i selve støpselet.
- **STELL AV KABINETT OG SKJERM**
Fjern støpselet fra veggen. Kabinettet og skjermen kan rengjøres med en myk klut fuktet med en mild såpe og vann. Bruk ikke oppløsninger som inneholder benzol eller petroleum. Monitoren kan produsere statisk elektrisitet, varsomhet må alltid utvises ved berøring av fjernsynsskjermen.
- Tilstrekkelig luftsirkulasjon er nødvendig for å unngå svikt i elektriske komponenter. Vi anbefaler en avstand på minst 5 centimeter til nærmeste vegg rundt hele monitoren, også når den er plassert i et kabinett eller mellom hyller.

INSTALLASJON OG OPPSETTING

1

Plugg støpselet i en egnet stikkontakt.

2

Trykk inn På / Av-knappen på forsiden av apparatet for å slå strømmen PÅ.
Hvis strømmen til apparatet brytes mens det er slått på, slås det automatisk på igjen straks strømmen er tilbake.
Trykk inn denne knappen en gang til for å slå apparatet AV.

POSISJON AV KONTROLLFUNKSJONER

Bruke informasjonen på skjermen

Justering av lyd, bilde og innstilling gjøres via ulike skjerminformasjon som fås fram ved å trykke på **F**-knappen foran på apparatet.

1 Trykk på **F** for å velge ønsket funksjon.

2 Trykk på **+** eller **-** for å justere.

F-KNAPPEN

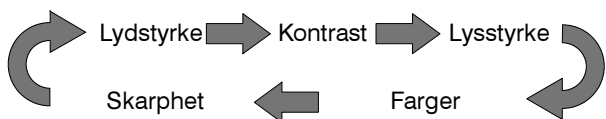

Hvis **F**-knappen ikke trykkes i løpet av 3 sekunder fra hvert valg, forsvinner informasjonen fra skjermen. Når **F**-knappen på apparatets forside trykkes inn en gang til, starter skjermvisningen med Volum.

Skjerm bildeoppsett

Markørstripe



Kontrollknapper for Frontpanel

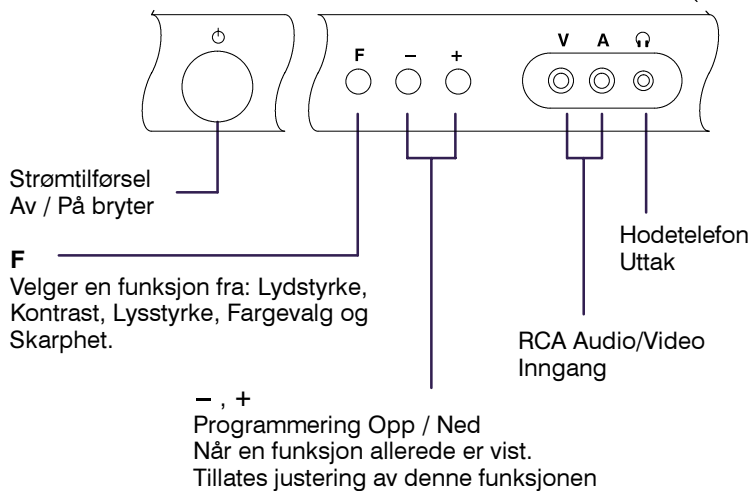

TILBEHØR

Sjekk at du har tilbehøret og gjenstandene vist her

- BNC/RCA – SCART-ledning TJS8E006

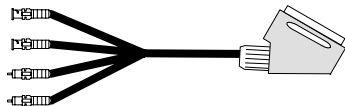

TV Garanti

TILKOPLING AV ANNET UTSTYR

AV SCART-kontakt

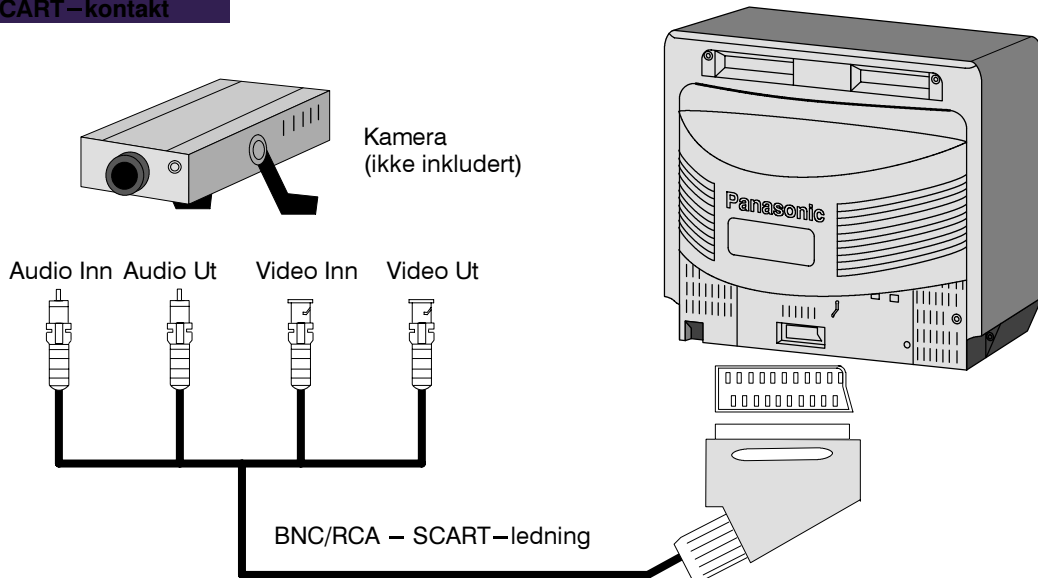

RCA- og hodetelefonkontakter på forsiden

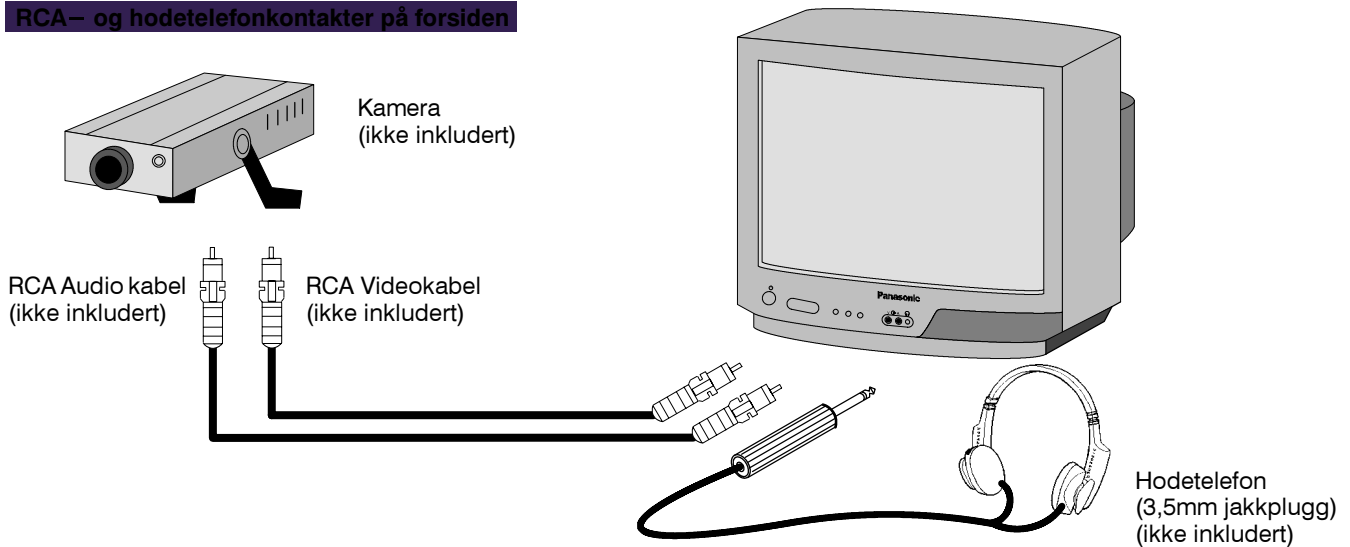

Ekstra utstyr og ledninger vist her er ikke levert med denne monitoren.

Plugg ikke en datamaskin med TTL Uttak (5V) til denne monitoren.

Monitorens høyttalere vil automatisk bli frakoplet når hodetelefonene er plagget inn.

Unngå å tilkople front- og bak-AV Inntak samtidig, da lyd og bilder vil blandes.

Denne skjermen er ikke klassifisert som standardutstyr. Vi anbefaler derfor at **MAKSIMALT 10 deler** brukes ved konfigurering av et sløyfesystem som bruker video ut-funksjonen. Justering av kontrast kan være nødvendig for å oppnå ønsket ytelse.

TEKNISKE DATA

FEILSØKING

Modell nummer	TC-21S3MC	TC-14S3MC
Nettspenning	220 - 240V 50Hz A.C.	
Effektforbruk	50Watt	33Watt
Bildeskjerm (synlig diagonal)	51cm	34cm
Audio Utgang (Musikk)	6W, 8Ω belastningsimpedans, Mono	
Mål (HxBxD)	477x518x478	364x389x384
Vekt	21kg	10kg
Hodetelefon (Forsiden)	3.5mm, 8Ω belastningsimpedans, Mono	
Mottagersystemer	PAL I, B/G, D/K, SECAM L/L', PAL 60	
AV - Baksiden	21 pin terminal - Audio/Video Inn/Ut Videosløyfe - maksimalt 10 deler	
AV - Forsiden	RCA Audio Inn / RCA video Inn.	

Symptomer	Kontroll
Ikke noe bilde, ingen lyd	Ikke plagget inn til Strømforsyning, eller slått på, bilde/lydkontroll satt på minste nivå.
Ikke noe farge	Fargekontrollen satt på minste nivå
Normalt bilde, ingen lyd	Volumnivået
Interferens	Elektriske apparater, kjøretøy, fluorescent lys.

Design og tekniske data kan forandres uten varsel. Vekt og størrelser er angitt omtrentlige.

Kære Panasonic kunde.

Velkommen til Panasonic familien af kunder. Vi håber, De må få mange års glæde af Deres nye farve-TV. Dette TV er et meget avanceret apparat, og vi anbefaler, at De læser betjeningsvejledningen igennem for at forstå de særlige egenskaber og funktionerne, før De begynder at bruge apparatet.

SIKKERHEDSFORSKRIFTER

- Dette TV-apparat er konstrueret til brug med 220 – 240V vekselstrøm, 50Hz.
- TV-apparatet må ikke udsættes for regn eller for megen fugt.
- **ADVARSEL: HØJSPÆNDING !!!**
Bagpanelet må ikke afmonteres. Apparatet indeholder ingen dele, som brugeren selv kan reparere.
- Undgå at udsætte apparatet for direkte sollys eller anden stærk varme.
- Fjern netstikket fra vægkontakten, når apparatet ikke skal bruges i længere tid. Hiv ikke i kablet for at få stikket ud af vægkontakten, men træk altid kun selve netstikket ud.
- **RENGØRING AF KABINET OG BILLEDRØR**
Tag netstikket ud af vægkontakten. Kabinettet og billedrøret kan gøres ren med en blød klud, der er fugtet med vand og et mildt rengøringsmiddel. Brug ikke rengøringsmidler, der indeholder benzol eller petroleum. TV-apparater kan danne statisk elektricitet. Vær derfor forsigtig, når som helst TV-skærmen berøres.
- Tilstrækkelig ventilation er yderst vigtig for at forebygge svigt af de elektriske komponenter. Vi anbefaler en afstand på mindst 5 cm rundt om hele TV-apparatet, også når det stilles i et kabinet eller mellem hylderne på en reol.

INSTALLATION OG TILSLUTNINGER

1

Sæt stikket i en passende placeret stikkontakt.

2

Der tændes for strømmen ved at trykke på afbryderen foran på apparatet. Hvis der sker strømafbrydelse mens der er tændt for apparatet, vil der automatisk tændes for det igen når strømforsyningen genoprettes. Der slukkes for strømmen ved at trykke på afbryderen igen.

BETJENINGSKNAPPER OG -TASTER

Brug af displays på skærmen (OSD)

Justering af lyd, billede og afstemning foretages vha. en række displays på skærmen, hvortil man får adgang ved at trykke på **F** knappen foran på apparatet.

1 Tryk på **F** for at vælge den ønskede funktion.

2 Justeringen foretages ved at trykke på **+** eller **-**.

F KNAPPEN

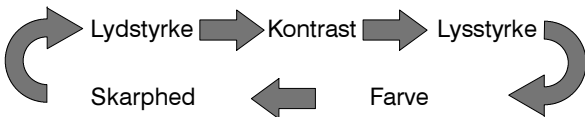

Hvis der ikke trykkes på **F** knappen højst 6 sekunder efter hvert valg, forsvinder displayet. Når der igen trykkes på **F** knappen foran på tv'et, starter displayet med lydstyrke.

Billeder på skærmen

Markørlinje

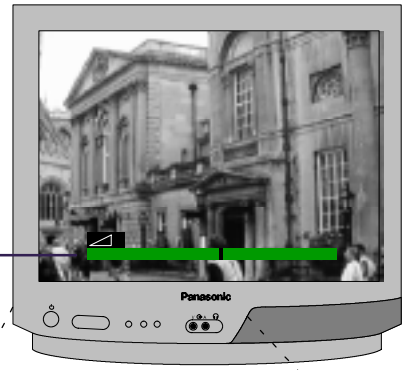

Kontrolknapper på frontpanelet

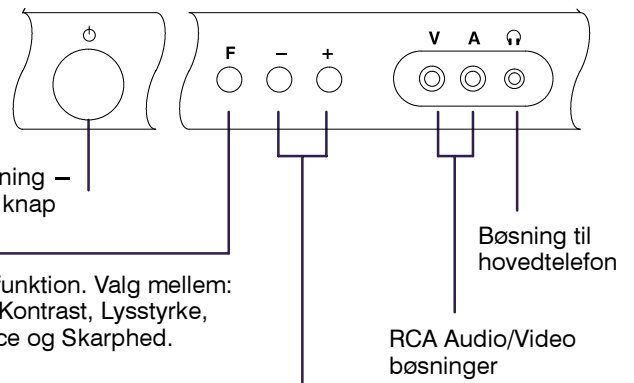

TILBEHØR

Venligst kontroller at De har modtaget det følgende tilbehør sammen med TV'et.

- BNC/RCA – SCART kabel TJS8E006

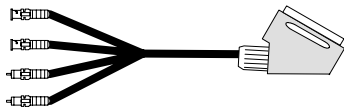

TV garanti

TILSLUTNING AF ANDET UDSTYR

SCART Tilslutninger

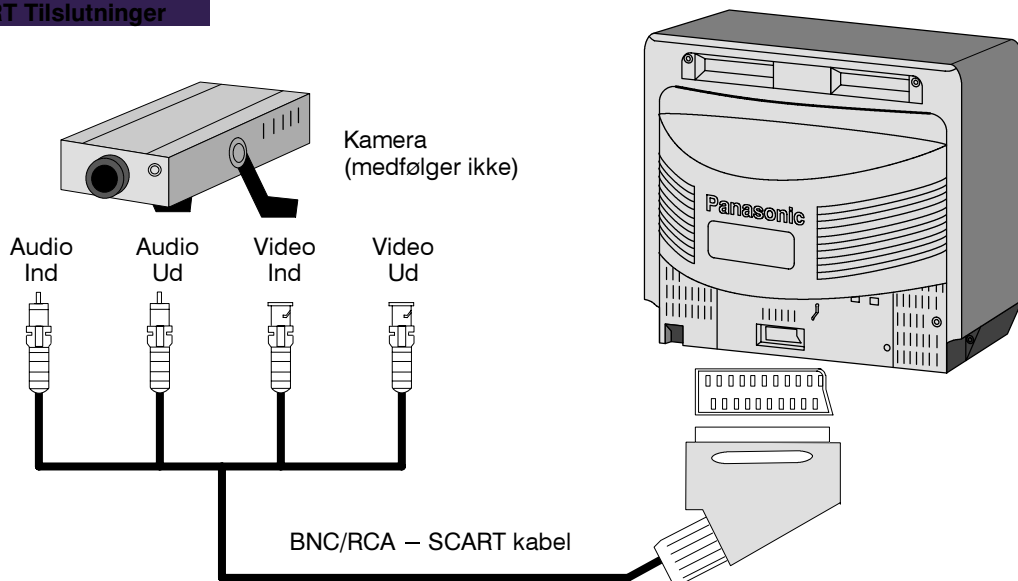

RCA- og hovedtelefon-bøsninger foran på apparatet

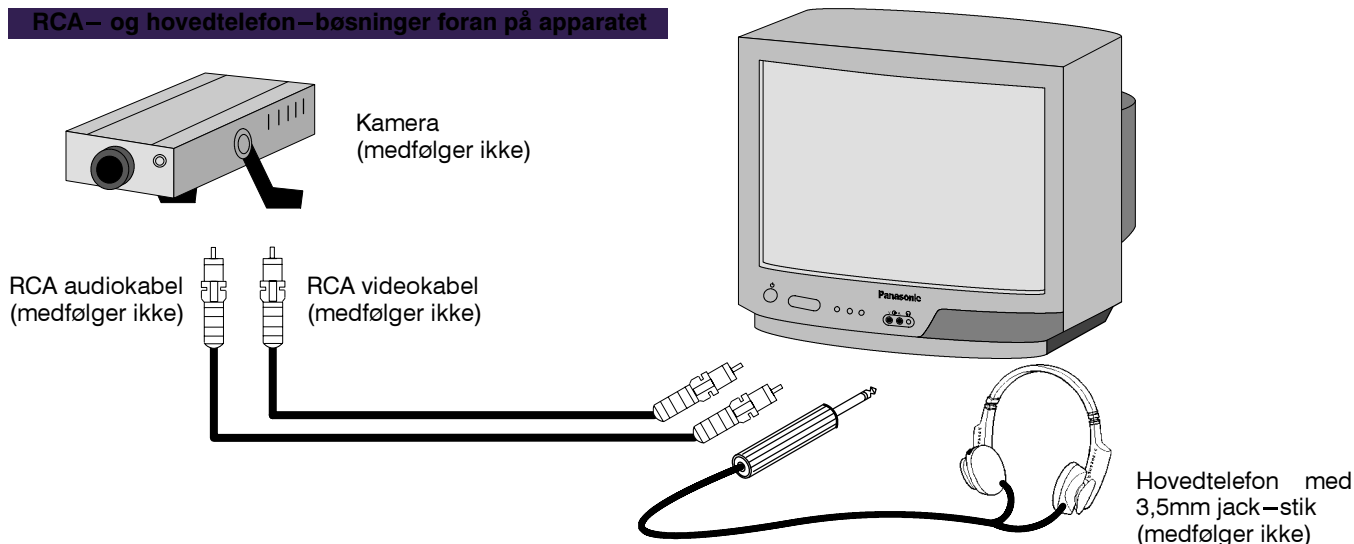

De viste kabler medfølger ikke.

Brug ikke en computer med TTL udgang (5V) sammen med dette apparat.

TV'et højttaler bliver automatisk frakoblet, mens hovedtelefonen er tilsluttet.

Der må ikke tilsluttes AV indgangskabler både foran og bag på TV'et samtidigt, da lyden og billedet i så fald vil blive blandet sammen.

Denne monitor er ikke klassificeret som udstyr af en standard til professionel brug. Vi anbefaler derfor MAKSIMALT 10 enheder, når systemet sammenkobles i en kreds, hvor videoudtagsfaciliteten benyttes. Det vil evt. være nødvendigt at justere lysstyrken for at opnå den ønskede kvalitet.

SPECIFIKATIONER

FEJLFINDING

Model nr	TC-21S3MC	TC-14S3MC
Strømforsyning	220 - 240V 50Hz A.C.	
Effektforbrug	50W	33W
Billedrør (synlig diagonal)	51cm	34cm
Audio Output (Musik)	6W, 8Ω Mono	
Mål (HxWxD)	477x518x478	364x389x384
Vægt	21kg	10kg
Hovedtelefon -front	3.5mm, 8Ω Mono	
Modtagesystemer	PAL I, B/G, D/K, SECAM L/L', PAL 60	
AV - bagest	21-polet tilslutning - Audio/Video ind/ud Kredsløb med video - maks. 10 enheder.	
AV - front	RCA Audio indgang/RCA Video indgang	

Symptom	Check
Intet billede ingen lyd	Ikke tilsluttet et vekselstrømsnet. Ikke tændt. Billede / Lyd kontrollerne indstillet på minimum.
Ingen farve	Farvemætning indstillet på minimum.
Normalt billede, ingen lyd	Lydstyrken
Interferens	Elektrisk udstyr, køretøjer, lysstofrør.

Specifikationer kan ændres uden varsel. Vægt og mål er omtrentlige.

